

# FM161 - FM162

Funkfernbedienung - CDR2

Deutsch  
28/06/06

FM161

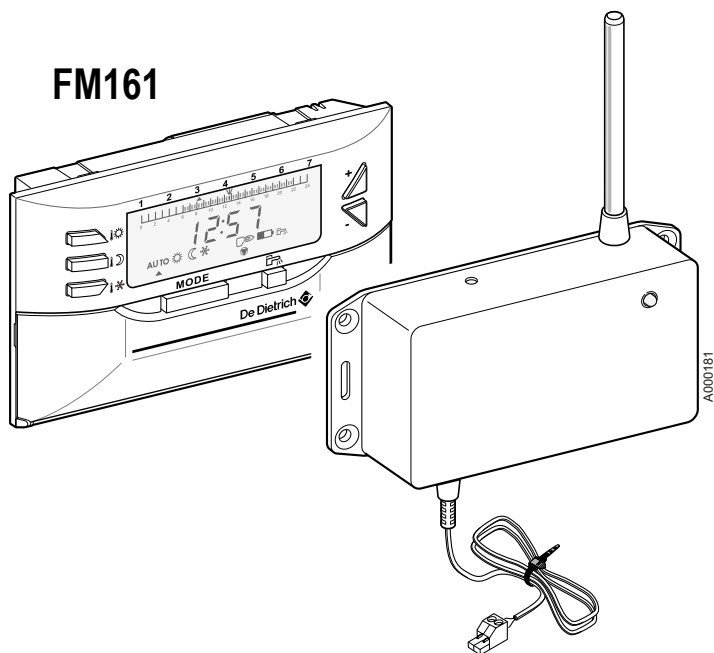

FM162

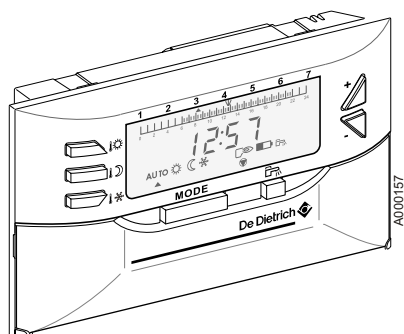

Bedienungs-  
Anleitung

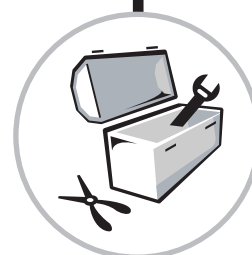

CE

0451129416-0628



300039550-001-4

De Dietrich

[www.dedietrich.com](http://www.dedietrich.com)

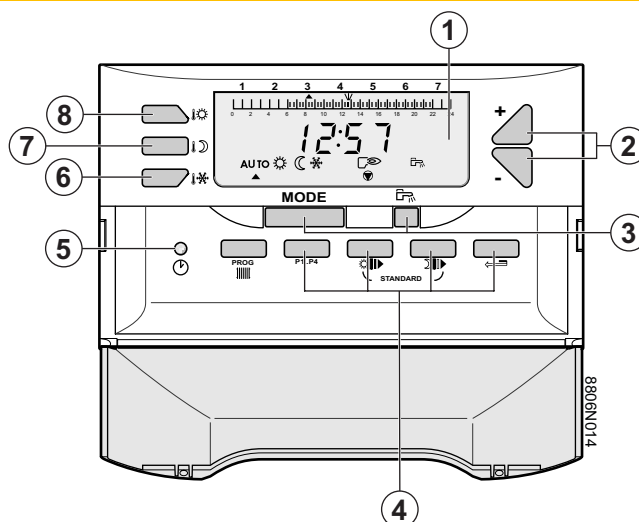
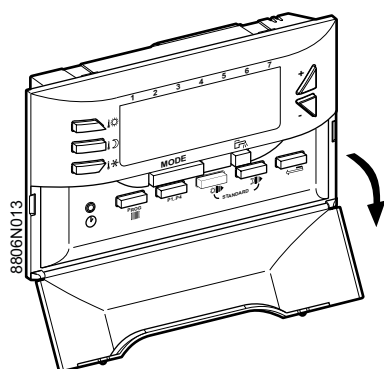

- ① Display
- ② Einstelltasten + und -
- ③ Betriebsartenwahlstasten (**Taste MODE**)
- ④ Programmierungstasten

- ⑤ Taste zur Einstellung der Uhrzeit und des Tages
- ⑥ Frostschutz-Temperatur
- ⑦ Absenk-Temperatur
- ⑧ Tagtemperatur

### Tasten zur Temperatureinstellung (Siehe Kapitel: Solltemperatur für Heizung)

- Tagtemperatur
- Absenk-Temperatur
- Frostschutz-Temperatur
- +/-** Erlaubt die Einstellung der gewählten Temperatur

### Betriebsartenwahlstasten

**Taste MODE:** Durch mehrfaches Drücken der Taste **MODE** können verschiedene Betriebsmodi ausgewählt werden

- AUTO** Automatik-Betrieb nach dem eingestellten Programm
  - Tagtemperatur bis Mitternacht (1)
    - ▶ Längeres Drücken der Taste:: "Tag dauernd" (2)
  - Nachttemperatur bis Mitternacht (1)
    - ▶ Längeres Drücken der Taste:: "Nacht dauernd" (2)
  - Frostschutzbetrieb (Ferien): Die Tage durch aufeinanderfolgenden Druck auf Tasten + oder - wählen
    - Der Tag der Programmierung zählt als ein Tag. Die Schaltung erfolgt um 0 Uhr
      - ▶ Längeres Drücken der Taste:: "Ständiger Frostschutz" (2)
- Sommerbetrieb (Heizung ausgeschaltet)
- Forcierter Warmwasser-Betrieb bis Mitternacht des laufenden Tages (1)
  - ▶ Längeres Drücken der Taste:: "Warmwasserbereitung ständig möglich" (2)

Brenner in Betrieb

Heizungspumpe in Betrieb

Taste zur Einstellung der Uhrzeit und des Tages (Siehe Kapitel: Einstellung der Uhrzeit und des Tages)

Zugriff auf die Zeitprogrammierung der Heizkreise

### Programmierungstasten

- Festlegen (in 1/2-stündigen Schritten) des Zeitraums für die Tagestemperatur oder die freigegebene Warmwassererwärmung (dunkler Bereich)
- Festlegen (in 1/2-stündigen Schritten) des Zeitraums für die Nachttemperatur oder die freigegebene Warmwassererwärmung (heller Bereich)
- Rückkehr Taste

**P1...P4** Wahl eines zeitgesteuerten Heizungsprogramms

- (1) Blinkender Pfeil
- (2) Konstant angezeigter Pfeil

## Display

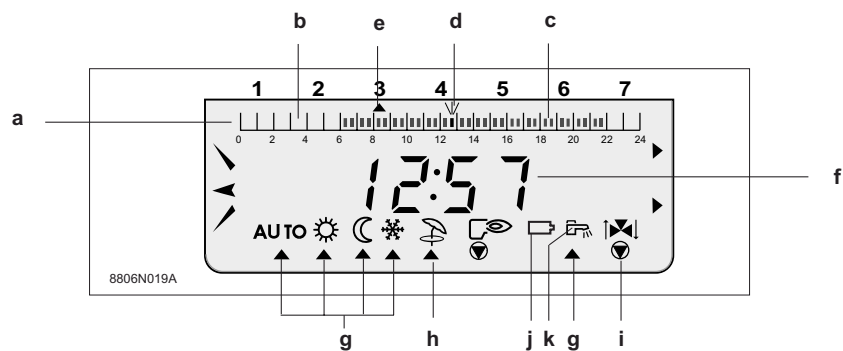

- a** Die Balkenanzeige gibt das Heizungsprogramm des aktuellen Tages für den angezeigten Kreis an:
  - b** Helle Zone: zeigt einen Zeitabschnitt für "Absenkbetrieb" bzw. gesperrte Warmwassererwärmung an.
  - c** Dunkle Zone: zeigt einen Zeitabschnitt für "Tagbetrieb" bzw. freigegebene Warmwassererwärmung an.
  - d** Blinkender Balken für laufende Zeitangabe
  - e** Pfeil für aktuelle Tagesangabe (1 = Montag)
  - f** Zahlenanzeige (Tageszeit, eingestellte Daten, Parameter, usw...)
  - g** Pfeil, der unter dem Symbol für den aktiven Betriebsmodus steht
  - h** Sommerbetrieb: Diese Betriebsart ist nicht über die CDR2-Fernbedienung einstellbar, sondern wird auf dem DIEMATIC 3-Schaltfeld aktiviert.
  - i** Betriebsartanzeige der Kreise:
    - ↑|⌘|: Zustand des 3-Wege-Mischers des angezeigten Kreises (Wenn die CDR2-Fernbedienung mit dem Zubehör verbunden ist)
      - ↑|⌘| Öffnen
      - ⌘| Schließen
    - ▶: Umwälzpumpe des Kreises aktiviert
  - j** Wartung des Heizkessels vorsehen
  - k**
    - ☰: Dauernd angezeigtes Symbol: Warmwasser verfügbar oder wird derzeit bereitet
    - ☰: Blinkendes Symbol: Warmwassertemperatur nicht ausreichend, bei Bedarf auf die Taste ☰ drücken.
- i** Nach der Einstellung erscheint die Normalanzeige automatisch nach 2 Minuten oder nach dem Drücken der Taste **AUTO**.

## Einstellung der Uhrzeit und des Tages



Mittels eines spitzen Gegenstandes auf Taste  drücken und dann die Uhrzeit und den Tag mittels der Tasten + und - einstellen.

- Ein erster Druck erlaubt eine Einstellung Minute pro Minute.
- Ein zweiter Druck erlaubt eine Einstellung Stunde pro Stunde.
- Ein dritter Druck erlaubt eine Einstellung Tag pro Tag dazu das Pfeil  in der Balkenanzeige von 1 bis 7 stellen (1 = Montag).

**i** Wenn die Taste + oder - länger gedrückt bleibt, wird die Laufanzeige beschleunigt.  
Kurzes Drücken erlaubt eine Feineinstellung.

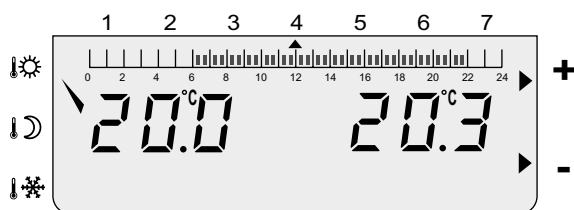
## Solltemperatur für Heizung



- Durch Drücken der Taste die Tag-  oder Nachttemperatur  oder den Frostschutz  auswählen, der entsprechende Temperatursollwert erscheint links auf der Anzeige.

- Den Sollwert mit + oder - einstellen.

**i** Die Balkenanzeige gibt das Heizungsprogramm für den aktuellen Tag an.  
Die gemessene Umgebungstemperatur wird auf der rechten Seite der Anzeige angegeben.

## Wahl eines zeitgesteuerten Heizungsprogramms

Einmal die Taste **P1...P4** drücken und mit den Tasten + und - das gewünschte Heizungsprogramm wählen. Bei Betätigung einer dieser Tasten wird das entsprechende laufende Timer-Programm für den jeweiligen Kreis im Balkendiagramm angezeigt.

Werksprogrammierung	Tagbetrieb
<b>P1</b>	Montag bis Sonntag: von 6 Uhr bis 22 Uhr
<b>P2</b>	Montag bis Sonntag: von 4 Uhr bis 21 Uhr
<b>P3</b>	Montag bis Freitag: von 5 Uhr bis 8 Uhr von 16 Uhr bis 22 Uhr Samstag und Sonntag: von 7 Uhr bis 23 Uhr
<b>P4</b>	Montag bis Freitag: von 6 Uhr bis 8 Uhr von 11 Uhr bis 13 Uhr von 16 Uhr bis 22 Uhr Samstag: von 6 Uhr bis 23 Uhr Sonntag: von 7 Uhr bis 23 Uhr

## Zeitprogrammierung

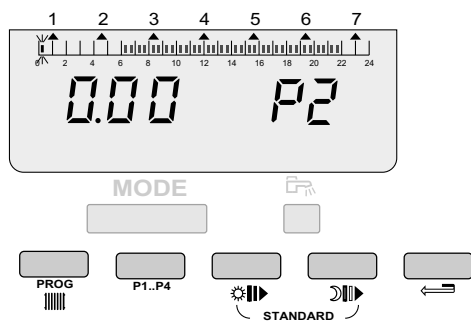

- 1mal die Taste PROG drücken.  
Der erste Tastendruck ermöglicht eine gruppierte Programmierung aller Wochentage. Alle "Tag"-Pfeile blinken. Das zu ändernde zeitgesteuerte Programm mit + oder - aus P2, P3 und P4 wählen. Das Programm P1 kann vom Benutzer nicht angepasst werden.

- Den Wochentag (1 bis 7) ggf. durch wiederholtes Drücken der Taste PROG auswählen.
- Geben Sie die dunklen Zonen mit Hilfe der Taste und die hellen Zonen mit Hilfe der Taste , jeweils pro 1/2 Stunde, ein..

**i** **Dunkler Bereich: Tagbetrieb**  
**Heller Bereich: Nachtbetrieb.**

- Mit der Taste kann man 1/2 Stunde zurückgehen.
- und durch Drücken der Taste MODE abspeichern.

**i** Die Tasten und 5 Sekunden lang drücken (**STANDARD**), um die eigenen Programme durch die Werkseinstellungen zu ersetzen.

## Anwendung einer Abweichung auf einen oder mehrere Kreise

Die Betriebsart-Wahltaste **MODE** ermöglicht mit der Fernbedienung eine Betriebsart für den Kreis (und zwar ausschließlich für diesen) auswählen.

Es ist jedoch möglich, eine Abweichung für alle Kreise zuzuweisen, indem die Betriebsart auf dem Diematic 3-Schaltfeld gewählt wird. Wenn ein Kreis eine Abweichung aufweist, die sich von der Betriebsart der restlichen Kreise unterscheidet, wird die Meldung **SIEHE FERNBED.** und die entsprechende Abweichung angezeigt.

5 Sekunden lang die Taste **AUTO** auf dem Diematic 3-Schaltfeld drücken.

Die Meldung erlischt.

Die gewünschte Abweichung für alle Kreise übernehmen.

Beispiel: Vor der Fahrt in den Urlaub soll die Betriebsart „Frostschutz“ auf alle Heizungs- und Warmwasserkreise des Gebäudes angewendet werden.

## Fehleranzeige

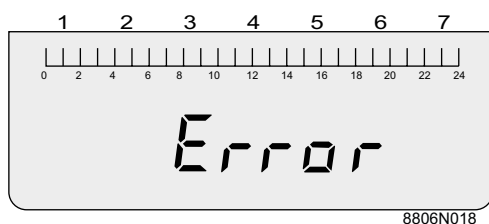

Bei Betriebsstörungen zeigt die Fernbedienung die Meldung „Error“ an.

Auf der Anzeige des Diematic 3-Schaltfeldes des Heizkessels wird die Ursache für den Fehler angezeigt.

## Ersetzen der Batterien

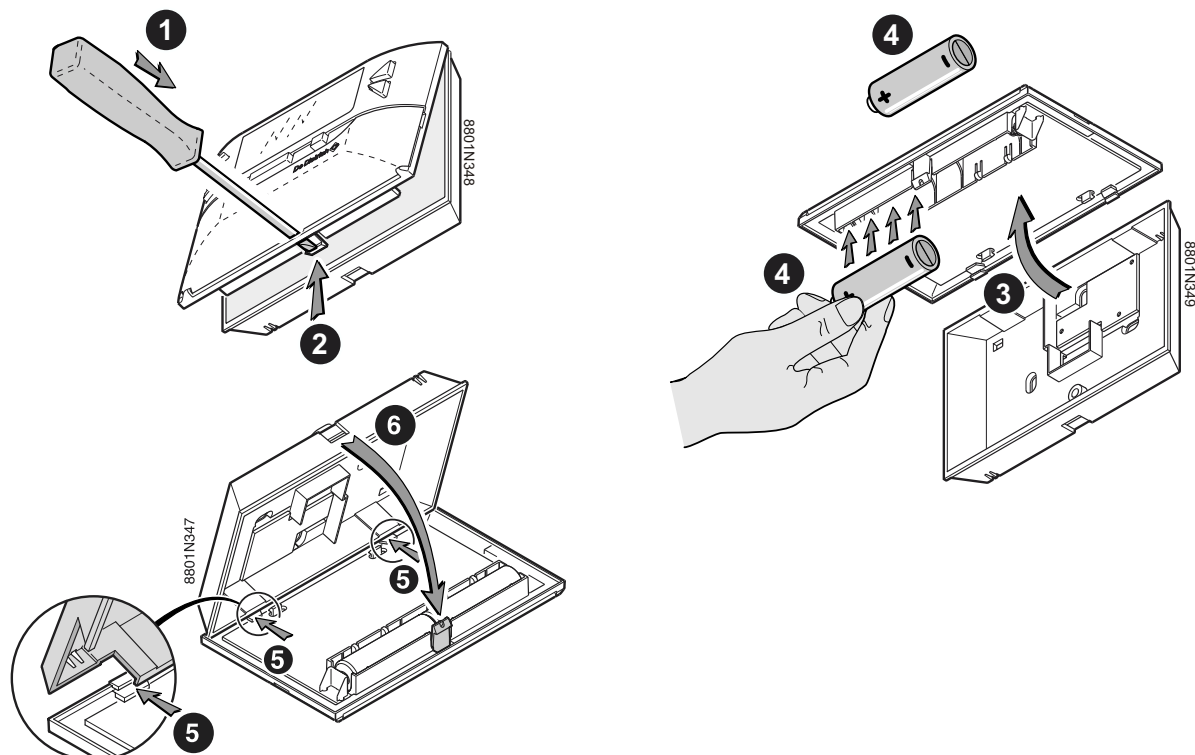

**i** Wenn die Batterien gewechselt werden müssen, blinkt das Symbol der Batterie in der Anzeige (🔋).

**!** **Handelsübliche Alkali-Batterien des Typs LR 6 AA 1.5 V verwenden.  
Keine Akkus verwenden!**

In der Anzeige der Fernbedienung erscheint für einige Sekunden die Meldung "init". Während dieser Zeit wird die Fernbedienung synchronisiert.

Die vorherigen Einstellungen bleiben gespeichert.

**i** Damit die Uhrzeit erhalten bleibt, muss der Heizkessel während dieses Vorgangs eingeschaltet bleiben.



**DE DIETRICH THERMIQUE S.A.S.**[www.dedietrich.com](http://www.dedietrich.com)

Direction des Ventes France  
57, rue de la Gare  
F- 67580 MERTZWILLER  
☎ +33 (0)3 88 80 27 00  
✉ +33 (0)3 88 80 27 99

**DE DIETRICH HEIZTECHNIK**[www.dedietrich.com](http://www.dedietrich.com)

Am Concorde Park 1 - B 4 / 28  
A-2320 SCHWECHAT / WIEN  
☎ +43 (0)1 / 706 40 60-0  
✉ +43 (0)1 / 706 40 60-99  
office@dedietrich.at

**DE DIETRICH HEIZTECHNIK**[www.dedietrich.com](http://www.dedietrich.com)

Rheiner Strasse 151  
D- 48282 EMSDETTEN  
☎ +49 (0)25 72 / 23-5  
✉ +49 (0)25 72 / 23-102  
info@dedietrich.de

**NEUBERG S.A.**[www.dedietrich.com](http://www.dedietrich.com)

39 rue Jacques Stas  
L- 2010 LUXEMBOURG  
☎ +352 (0)2 401 401

**VAN MARCKE**[www.vanmarcke.be](http://www.vanmarcke.be)

Weggevoerdenlaan 5  
B- 8500 KORTRIJK  
☎ +32 (0)56/23 75 11

**DE DIETRICH**[www.dedietrich.com](http://www.dedietrich.com)

8 Gilyarovskogo Str. 7  
R- 129090 MOSCOW  
☎ +7 495.974.16.03  
✉ +7 495.974.66.08  
dedietrich@nnt.ru

**VESCAL S.A.**[www.chauffer.ch](http://www.chauffer.ch) / [www.heizen.ch](http://www.heizen.ch)

Z.I de la Veyre, St-Légier  
1800 VEVEY 1  
☎ +41 (0)21 943 02 22  
✉ +41 (0)21 943 02 33

**DE DIETRICH**[www.dedietrich.com](http://www.dedietrich.com)

Room 512, Tower A, Kelun Building  
12A Guanghua Rd, Chaoyang District  
C-100020 BEIJING  
☎ +86 (0)106.581.4017  
+86 (0)106.581.4018  
+86 (0)106.581.7056  
✉ +86 (0)106.581.4019  
contactBJ@dedietrich.com.cn

**De Dietrich**

DE DIETRICH THERMIQUE  
57, rue de la Gare F- 67580 MERTZWILLER - BP 30  
[www.dedietrich.com](http://www.dedietrich.com)